

BUSINESS CLASS *M2*

M2 35K (4x2)

Aplicación Carga General



La distribución de carga general en ciudad, distancia corta y mediana requiere camiones que tengan características que cumplan las necesidades más exigentes. El camión Freightliner M2 cuenta con el diseño más avanzado en la industria que excede las necesidades de los clientes, cuyo requerimiento es la distribución en tiempo y a bajo costo. Las siguientes ventajas están incluidas dentro de cada Freightliner M2.

Maniobrabilidad Inmejorable: Su corta distancia de defensa a atrás de cabina (106 pulgadas), así como su diseño de dirección permite un ángulo de giro de hasta 55° en cualquier sentido, lo que le facilita al conductor dar vuelta y entrar en calles estrechas con menos maniobras para hacer las entregas.

Fácil acceso a la cabina: La altura de la cabina y de los escalones del Freightliner M2 es muy conveniente para el operador entrando y saliendo de ella en repetidas ocasiones durante el día con el fin de entregar mercancía, por lo que el desgaste de la actividad diaria es menor, su rendimiento mayor y con más seguridad.

Gran visibilidad y mayor seguridad: El tablero ergonómico, un amplio parabrisas de 2,500 plg², el cofre de corte inclinado, así como sus amplios espejos retrovisores brindan al operador una excelente visión de las calles, lo que significa mayor seguridad para él, así como reducción de costos por menores reparaciones en colisiones.

Bajo costo de operación y facilidad de mantenimiento: Como resultado de su avanzado diseño y alta calidad de materiales utilizados en sus diferentes componentes, el tren motriz Mercedes-Benz (motor, transmisión, ejes), ofrece una excelente potencia, máximo torque a menores RPM, y gran economía de combustible, que se traduce en una mayor duración del motor, menor tiempo de reparación y costos mínimos de operación, así como una reducida inversión de mantenimiento durante todo su ciclo de vida. Adicionalmente, su cabina y tanques de combustible de aluminio ofrecen menor peso, que significa una mayor carga útil, así como mejor resistencia a la corrosión.

Extraordinaria versatilidad para instalarle diferentes carrocerías: Sus dimensiones, su menor peso vehicular; así como sus avanzados sistemas electrónico multiplex y neumático, permiten que de forma rápida, puedan ser montadas en la unidad una gran cantidad de carrocerías y equipos aliados sin necesidad de realizar tomas de conexiones en lugares no indicados que resultan en falsos contactos, cortos circuitos o fugas de aire.

Mayor Productividad: Las características anteriormente señaladas son sólo algunas de las grandes ventajas con que cuenta el M2, y que en conjunto, otorgan al operador mayor seguridad, confort, facilidad de operación, y a usted una mayor productividad en su negocio.

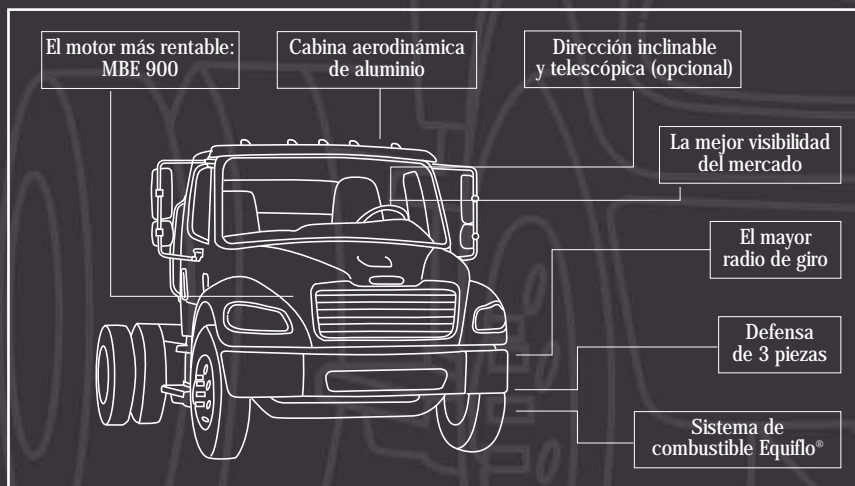

M2 35K (4x2)

Mayor Confort: Los amplios espacios en la cabina; así como, la exacta ubicación de todos los componentes e instrumentos en la unidad, suministran un mayor confort al operador en su operación diaria, lo cual se traduce en largas jornadas de trabajo más descansadas.



Poder en Movimiento

- **Cabina Exterior:** Cabina de aluminio con montaje de hule, capo de fibra de vidrio con parrilla y biseles de faros cromados. Espejos montados en la puerta tipo "West Coast" cromados, con espejos convexos de acabado brillante de 8" en ambos lados montados abajo de los espejos principales. Cristales entintados; ventana trasera de 63" x 14"; todas las cerraduras con la misma llave. Otras opciones disponibles.

- **Cabina Interior:** Asiento de banca ancha corrida, vestidura de diseño Opal de vinil con tela en color gris. Viseras interiores para conductor y pasajero. Volante de dirección de 18" / 450 mm. Consola superior de toldo con compartimiento. Consola con portamonedas, espacios para CB, tazas. Extintor de 2.5 lb. Calefacción y desempañante. Cinturones de seguridad de 3 puntos para operador y pasajero (externos) y 2 puntos (intermedio). Otras opciones disponibles.

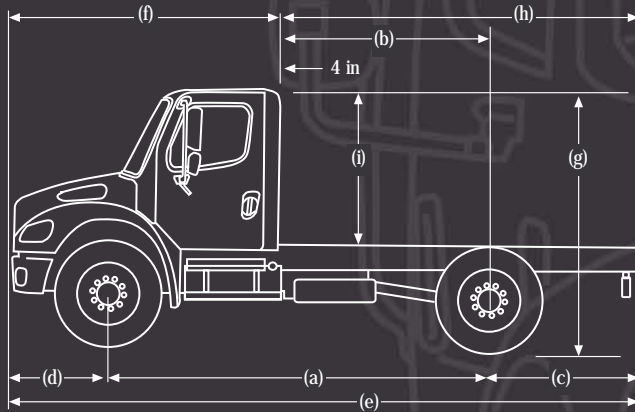

DIMENSIONES Y PESOS

Dimensiones	pulgadas / mm
(a) Distancia entre ejes WB	240 / 6,096
(b) Dist. Cabina eje trasero CA	174 / 4,420
(c) Volado trasero AF	97 / 2,464
(d) Volado delantero BA	41 / 1,041
(e) Longitud total OAL	378 / 9,601
(f) Distancia ext. de cabina BBC	106 / 2,692
(g) Altura total	104 / 2,654
(h) Distancia atrás de cabina a final de chasis	271 / 6,883
(i) Altura de chasis a techo cabina	63.50 / 1,613
Peso Vehicular	10,070 lb / 4,577 k
Peso Bruto Vehicular	35,000 lb / 15,909 kg

NOTA: La carga útil requiere ser determinada restando el peso vehicular y de la carrocería a la capacidad de los ejes o peso bruto vehicular.

Las fotografías muestran equipo opcional que está disponible bajo requerimiento y con un costo adicional. Freightliner constantemente realiza mejoras en sus productos, por lo que cualquier cambio sin previo aviso en estas especificaciones, queda exento de toda responsabilidad.

Para mayor información sobre opciones disponibles, comunicarse con su distribuidor autorizado. (01 800 590 2000)

Cabina: Aluminio de 106" sin dormitorio con amplio equipamiento interior.

Motor: Mercedes-Benz MBE906 6.4L EPA 98 con freno de escape y compresión Mercedes-Benz.

- 210 HP @2,300 rpm, 520 lb-ft @1,200 rpm.
- 230 HP @2,300 rpm, 660 lb-ft @1,200 rpm.

Baterías: (2) Alliance 12 V MF 1520 CCA.

Alternador: (2) Delco Remy 12 V 130 AMP.

Embrague: Cerámico Amortiguado tipo empuje Marca ZF-Sachs de 365 mm. Opcional Marca Eaton Fuller.

Sistema de enfriamiento: Radiador de 805 plg². Embrague de Ventilador Marca Borg Warner.

Dirección: Hidráulica TRW Modelo THP-60.

Filtro de aire: Marca Donaldson montado en la pared de fuego.

Transmisión: Marca Mercedes-Benz Modelo MBT5206-6D de (6) velocidades. Opcional Marca Eaton Fuller y Allison.

Eje delantero: DaimlerChrysler AF-12-3 de 12,000 lbs (5,454 kg). Opcional Marca Meritor.

Eje trasero: DaimlerChrysler ARS-23-4 de 23,000 lbs (10,454 kg). Paso Dif.: 4.30. Opcional Meritor.

Frenos delanteros/traseros: Marca Meritor Modelo Q+ 15"x4" / 16.5"x7".

Suspensión delantera: Freightliner de 12,000 lbs (5,454 kg) tipo Taperleaf de muelles parabólicos con amortiguadores telescópicos.

Suspensión trasera: Tipo hojas múltiples con 52" de largo y muelle auxiliar. Capacidad de 23,000 lbs (10,454 kg).

Distancia entre ejes (WB): 240" (6,096 mm) o según se requiera.

Tanque de combustible: Rectangular en aluminio de 50 Galones (189 litros). Diferentes opciones de capacidad.

Llantas delanteras/traseras: Marca Michelin XZE 11R22.5 de 14 capas (Multiposición). Opcional: Goodyear.

Rines delanteros/traseros: Marca Accuride de disco en acero con medida 22.5x8.25.

Bastidor: Largueros de acero tipo "C" de 11/32" x 3-1/2" x 10-3/16", con resistencia al esfuerzo de cedencia de 120KPSI. RBM = 1,850,000 lb-in.

Pintura de Cabina: Dupont Imron Elite color Blanco. Otras opciones de color desde fábrica.

Pintura del Chasis: Negro estándar.



Poder en Movimiento